

PARAMETRY TECHNICZNE URZĄDZENIA				
L.p.	Parametr	Wartość		Jednostka
		Przestrzeń robocza	Płaszcz	
1	Ciśnienie dopuszczalne max.	0,49	1	bar
2	Ciśnienie dopuszczalne min.	-1	0	bar
3	Ciśnienie próbne	1	1,6	bar
4	Pojemność	1300	230	dm ³
5	Temperatura dopuszczalna max.	110	110	oC
6	Temperatura dopuszczalna min.	5	5	oC
7	Temperatura czynnika próbnego	15	15	oC
8	Medium stosowane do próby ciśnieniowej	woda	woda	
9	Charakterystyka czynnika roboczego	Nazwa	b.d.	woda grzewcza
10		Klasyfikacja płynu	ciecz grupa 2 (bezpieczna)	ciecz grupa 2 (bezpieczna)
11		Stan skupienia	ciecz	ciecz
12		Toksyczność	NIE	NIE
13		Zapalność	NIE	NIE
14		Nieb. wybuchu	NIE	NIE
15	Masa instalacji	Próżnego	2832	kg
16		Przy próbie hydr.	4362	kg
17	Iloczyn PSxV	637	230	litr x bar
18	Podlega dyrektywie 2014/68/UE	TAK		
19	Podlega pod obiór UDT	NIE		
20	Kategoria	SEP		
21	Moduł oceny zgodności	Art. 4 ust. 3		
22	Podstawowy materiał	AISI 304	AISI 304	
23	Nadatek na korozję	n.d.		
24	Izolacja	-		mm

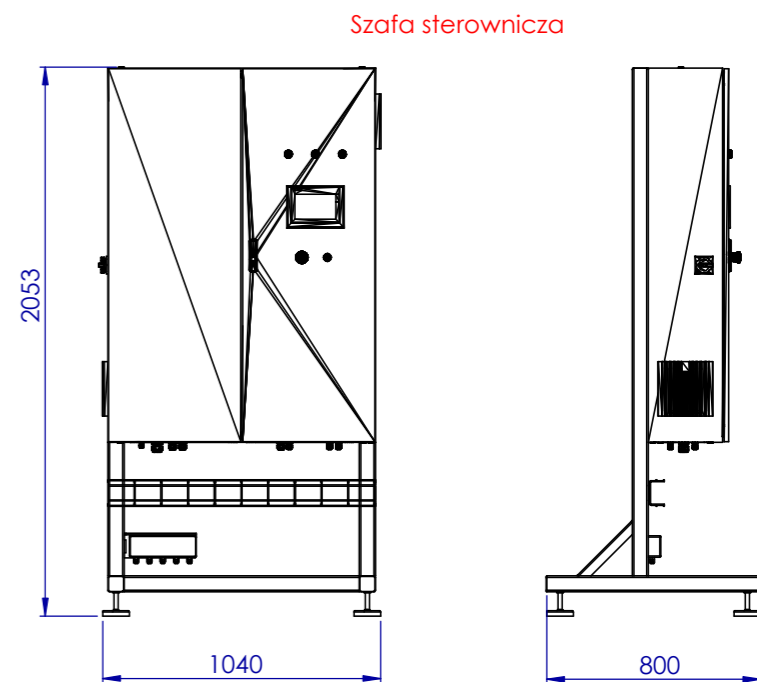

Pro-mill.pl
engineering in process

Pro-mill s.c.
ul. Południowa 9, 05-804 Pruszków
tel. +48 578 359 351

Niniejszy projekt, jak również jego części składowe stanowią własność firmy Pro-mill s.c. Jego kopiowanie, rozpowszechnianie, wykorzystywanie bez pisemnej zgody Pro-mill s.c. jest zabronione.

Projektował	V.Lukianov	Nazwa	Instalacja
Rysował	V.Lukianov		
Sprawdził	M.Gumienny		
Tytuł rysunku	Ark.1		
Kod	KOD		

Temat dokumentacji			
Rysunek gabarytowy			
Numer rysunku	Materiał	Format arkusza	Skala arkusza
1/RG-9/2024	Wg. tabeli	A2	1:50
Wersja projektu	Masa	Numer arkusza / l. arkuszy	
v.1	2832 kg	1z2	



TABELA KRÓCCÓW							
OZNACZENIE	PRZEZNACZENIE	ROZMIAR				ILOŚĆ	
		DN	PN	Typ / przyłga	Norma		Przyłącze przeciwkołnierza
N1	Odbiór produktu	25	10	Króciec złącza Tri-Clamp	DIN 32676-A	-	1
N2	Wysyp	300	2,5	-	-	-	1
N3	Wolny	25	10	Króciec złącza Tri-Clamp	DIN 32676-A	-	3
N4	Wolny	200	10	Kołnierz płaski, typ 01/A	EN 1092	Kołnierz zaślepiający typ 05	1
N5	Wolny	50	10	Króciec złącza Tri-Clamp	DIN 32676-A	Zaślepka złącza Tri-Clamp	2
N6	Zasyp	150	10	Kołnierz płaski, typ 01/A	EN 1092	Kołnierz zaślepiający typ 05	1
N7	Kolektor CIP	40	10	Króciec złącza Tri-Clamp	DIN 32676-A	-	1
N8	Wolny	80	16	Kołnierz płaski, typ 01/A	EN 1092	Kołnierz zaślepiający typ 05	1
N9	Pomiar ciśnienia	25	10	Króciec złącza Tri-Clamp	DIN 32676-A	Przetwornik ciśnienia	1
N10	Pomiar temperatury	25	10	Króciec złącza Tri-Clamp	DIN 32676-A	Czujnik temperatury	1
N11	Wziernik z lampką	50	10	-	-	-	1
N12	Wziernik z wycieraczką	150	6	-	-	-	1
N13	Właz	500x300	2,5	-	-	-	1
N14	Wlot do wymiennika	40	10	Kołnierz płaski, typ 01/A	EN 1092	-	2
N15	Wylot z wymiennika	40	10	Kołnierz płaski, typ 01/A	EN 1092	-	2
N16	Odpowietrzenie	25	10	Nypel gw.	EN 10226	Zawór kulowy 2cz.	1
N17	Zawór bezpieczeństwa	15	10	Nypel gw.	EN 10226	Rura 26,9x2	1
N18	Drenaż	25	10	Nypel gw.	EN 10226	Zawór kulowy 2cz.	1
N19	Pomiar temperatury	8	10	Mufa gw.	DIN 2986	Czujnik temperatury	1
N20	Pomiar ciśnienia	8	10	Mufa gw.	DIN 2986	Manometr	1

Pro-mill.pl Pro-mill s.c.
 engineering in process ul. Południowa 9, 05-804 Pruszków
 tel. +48 578 359 351

Niniejszy projekt, jak również jego części składowe stanowią własność firmy Pro-mill s.c. Jego kopiowanie, rozpowszechnianie, wykorzystywanie bez pisemnej zgody Pro-mill s.c. jest zabronione.

Projektował	V.Lukianov	Nazwa	Instalacja
Rysował	V.Lukianov		
Sprawił	M.Gumienny		
Tytuł rysunku	Ark.2		
Kod	KOD		

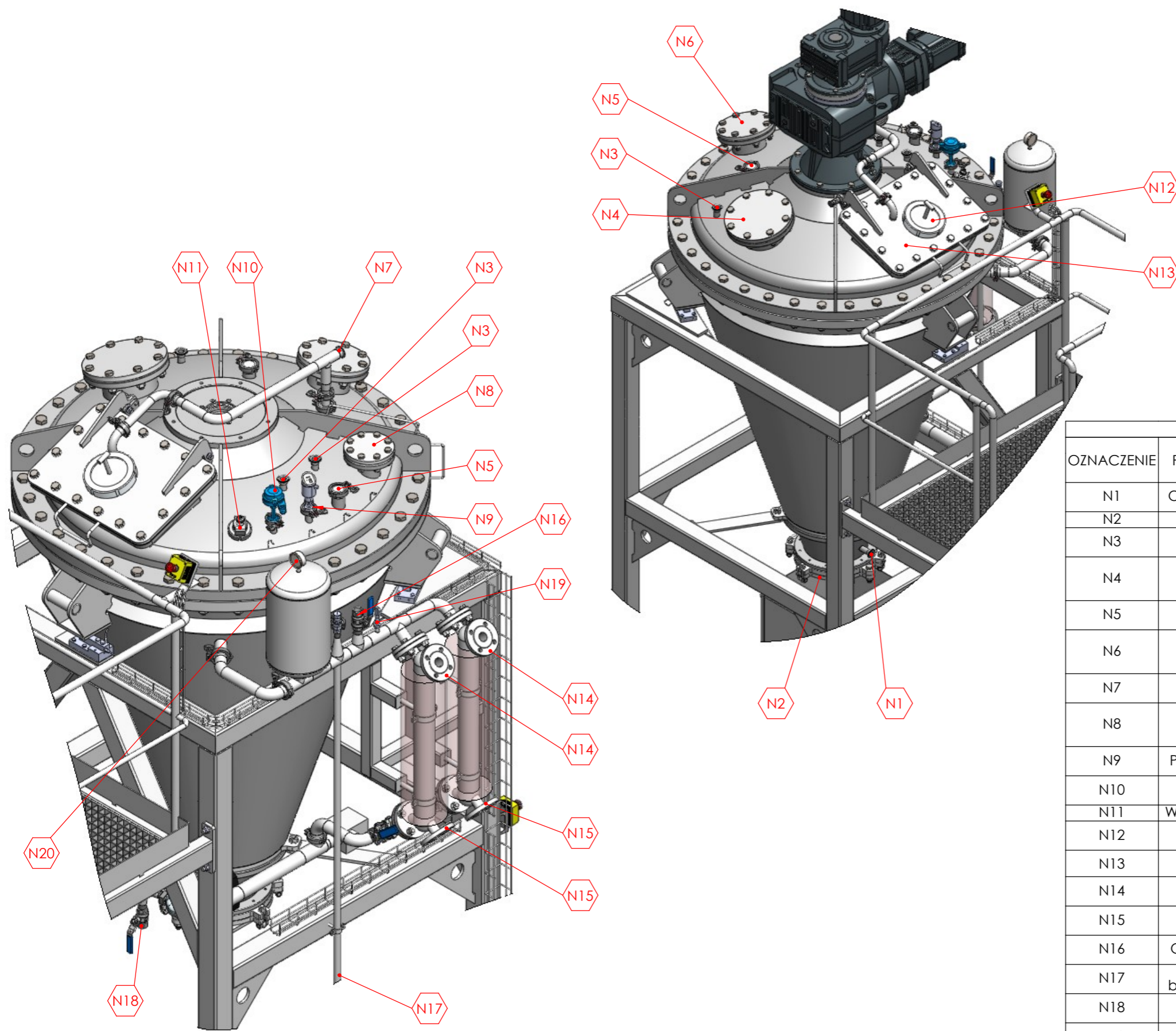
Temat dokumentacji			
Rysunek gabarytowy			
Numer rysunku	Materiał	Format arkusza	Skala arkusza
	Wg. tabeli	A2	1:50
Wersja projektu		Masa	Numer arkusza / l. arkuszy
v.1		2832 kg	2z2